

【暫定版】ピット/パドック割りあて

今大会、新型コロナウイルス感染拡大防止の観点から各PIT、パドックの間隔を空けて設定しております。
また、テントをご利用の方、側幕は最大3面までのご利用をお願いいたします。

4月20日(水)の搬入日より、このピット割りに従って利用して下さい。
割り当ては予告なく変更される場合がありますので、大会当日の

【屋根付きピット 1~16番】 5m x 5m
1ピットあたり4台の割り当てです。

【テントエリア 17~21番】 3m x 3m
17~21番は1ピットあたり1台の割り当てです。

【テントエリア 22~ 】 3m x 6m
22番以降は1ピットあたり2台の割り当てです。
※台数は、同一・関連エントリーの場合で計算

区画は割り当てどおりに使用して下さい。はみ出しや不正な場所取りなどに起因するエントリー同士のトラブルには関与しませんので、予めご了承ください。

テントを張る際は、必ず重りなどで固定して下さい。
チーム間で割り当てを交換する場合は、必ず事務局に届け出てください。
車両は、荷降ろしが終わり次第、速やかに移動してください。

【ご注意】
駐車場の場所取（荷物等を置いてスペースを確保するなど）行為はお断りしております。場所取り行為が見受けられた場合、荷物等を撤去させていただく場合があります。また、撤去した荷物に対する責任は一切負いかねますので、あらかじめご了承ください。
ピット、並びにパドック内は火気厳禁です。
火気の使用は火気作業エリアをご使用ください。

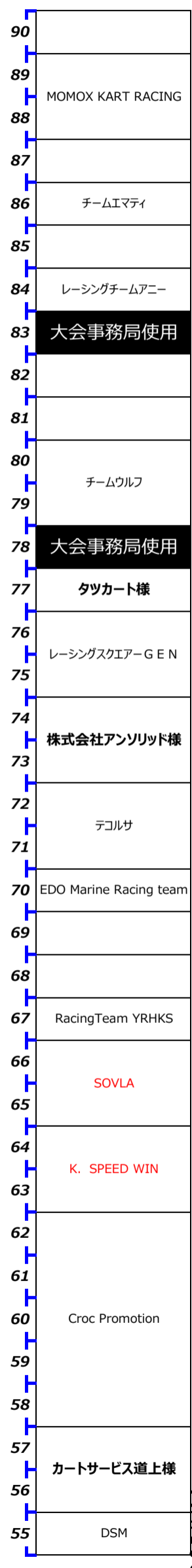
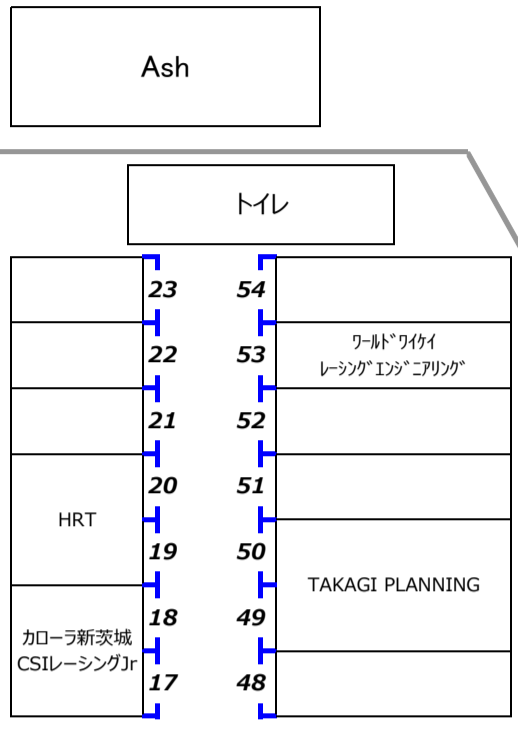
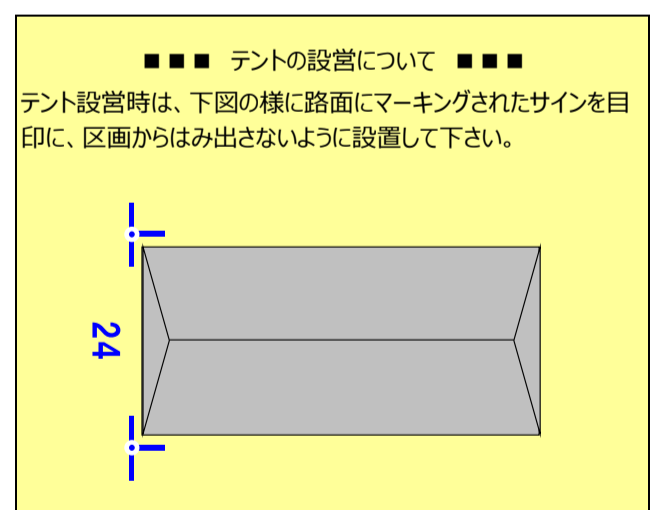

トイレ

PODIUM

屋根付きピットエリア

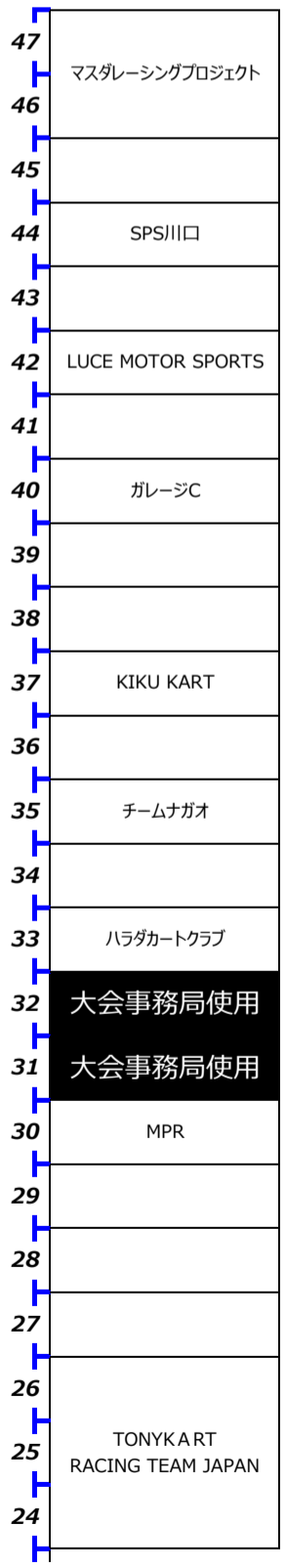

コントロールタワー

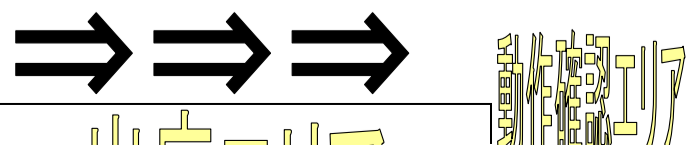

出店工

出店工

出店工

出店工

役員駐車場